

产品说明书

区块灯

2835不防水模组

M8

标准

编制： 曾国辉

审核： 刘晓丽

批准： 刘凡忠



微信



官网

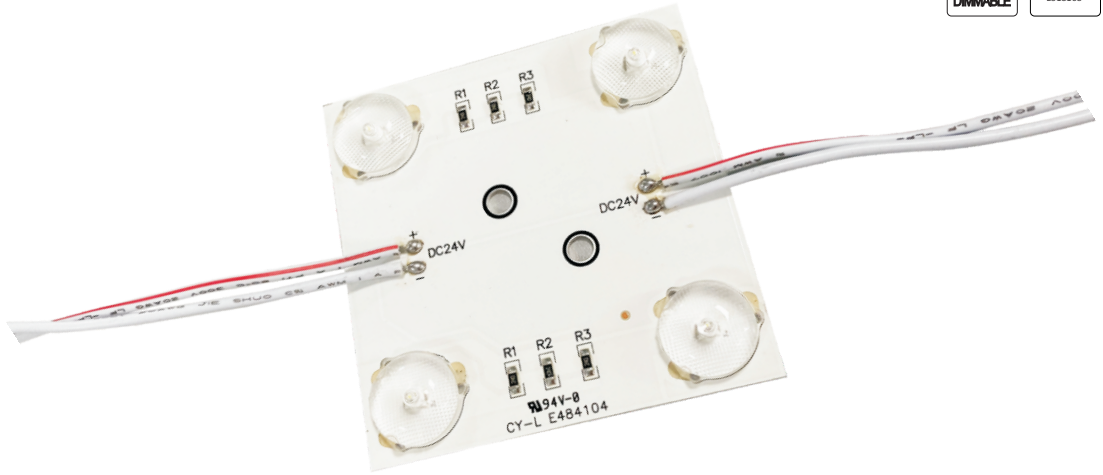
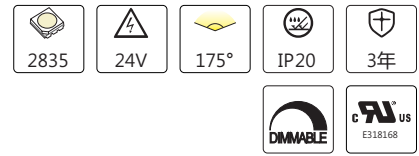
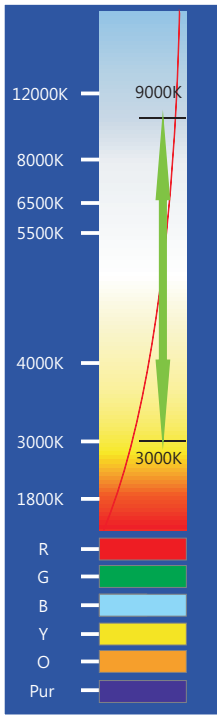

用途：适用于6-18cm深度的广告灯箱、软膜天花、吊顶灯箱背景墙等应用；也适合不规则的灯箱。

产品特点：

- ◇单位面积用量更少；
- ◇自主设计的大角度透镜；
- ◇任意单个模组可剪；
- ◇本产品支持PWM、0-10V、DALI、DMX调光；

安装方式：

螺丝固定(M4)。

光电参数：

型号	色温(K)	发光角度(°)	显色指数Ra	光通典型值(lm/pcs)	光效(lm/W)	电压(DCV)	功率(W/pcs)★
M8	3000	175	80+	404	101	24	4
	4000	175	80+	412	103	24	4
	5000	175	80+	412	103	24	4
	6500	175	80+	412	103	24	4
	8000-9000	175	80+	412	103	24	4

其它参数：

型号	点数(点/pcs)	产品尺寸(mm)	标准级联数量(pcs)	最大级联数量(pcs)	工作环境温度(°C)	储运环境温度(°C)
M8	4	70*70*7	20	20	-20~+60	-20~+70

- 备注：①.测试环境温度为 25±2°C；
 ②.以上数据为典型值，产品的实际参数可能会不同于典型数据，数据如有更改，恕不另行通知；
 ③.以上光通量按照单色点亮时，测试的参数；
 ④.如果选用不同档位的灯珠，色温会不同，光通量有一定的浮动。
 ★光通量、功率误差±10%。
 ★最大级联数量指的是，单端供电时的最大级联数量。

产品尺寸：

单位：mm[inch]

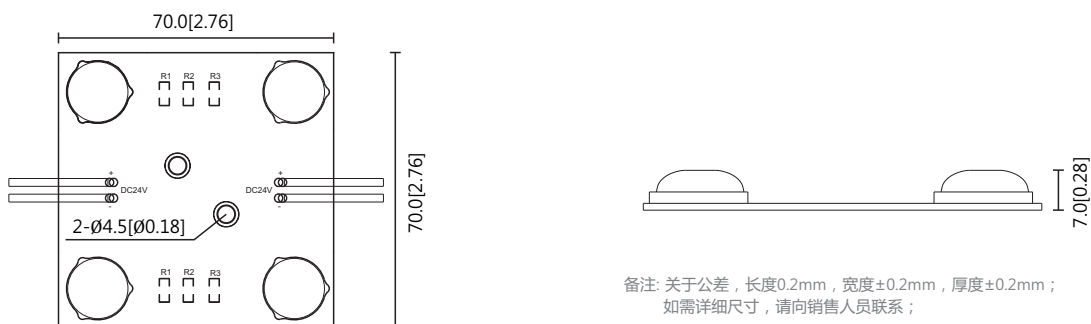

备注：关于公差，长度0.2mm，宽度±0.2mm，厚度±0.2mm；
 如需详细尺寸，请向销售人员联系；

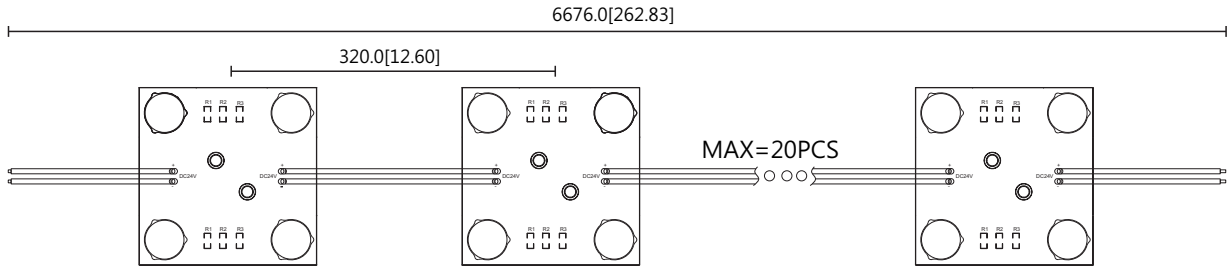

备注: 关于公差, 长度0.2mm[0.008inch], 宽度±0.2mm[0.008inch], 厚度±0.2mm[0.008inch];
如需详细尺寸, 请向销售人员联系;

配光曲线:

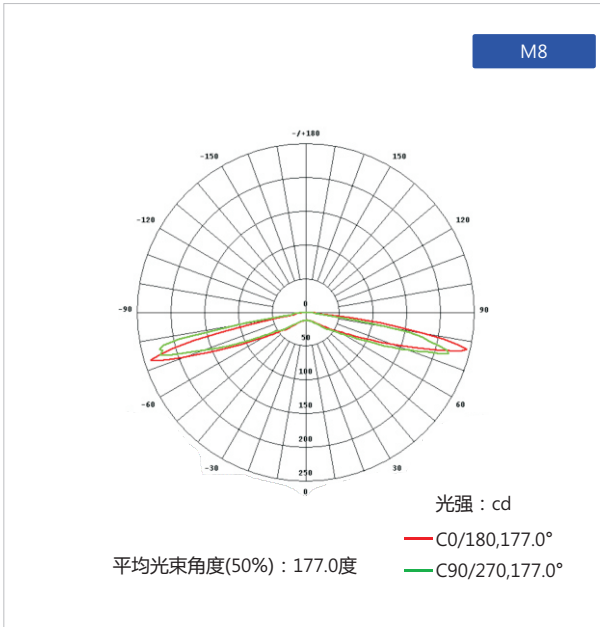

备注: 以上两图, 是M8在灯珠色温8631K, 时测试所得;

有效平均照度:

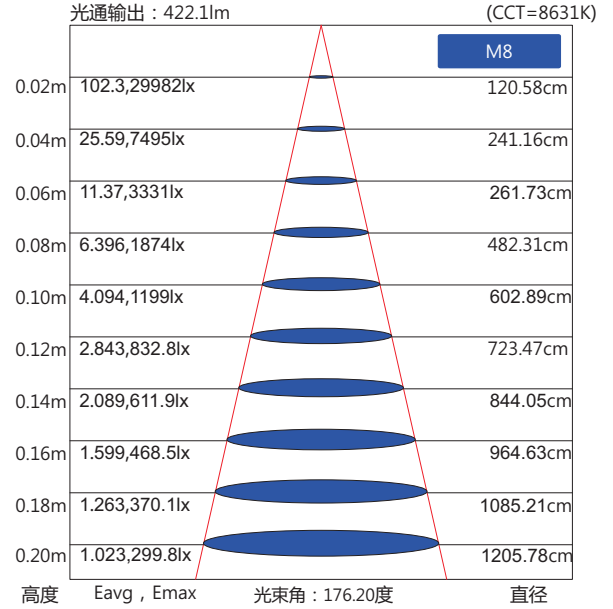

包装示意:

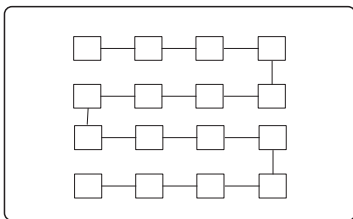

① 将检查OK的产品整齐平整的摆放在工作台面;

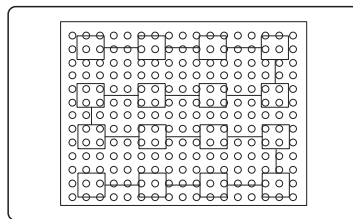

② 将整串模组以背对背形式摆放在气泡垫上, 依次进行裹卷

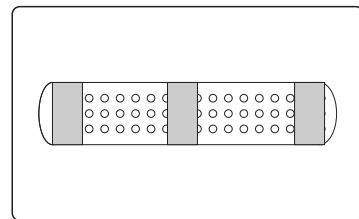

③ 裹卷后用透明胶带缠紧;

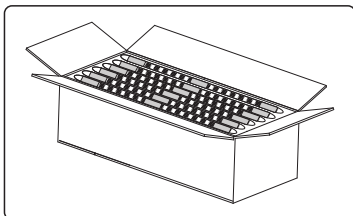

④ 将裹卷好的产品或对应数量的配件装入外箱;

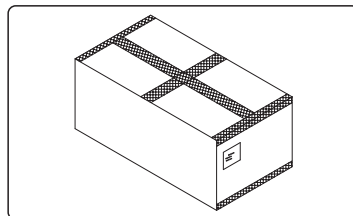

⑤ 产品装好后将外箱横向和纵向用封口胶封好, 贴上对应标签;

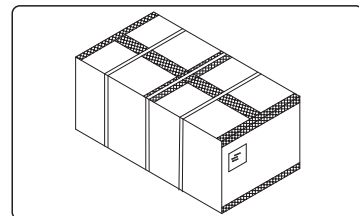

⑥ 将外箱外加上纸护角后, 横向和纵向各打上三根打包带;

包装说明:

贸易类型	型号	产品尺寸L*W*H(mm)	外箱尺寸(mm)	pcs/袋	pcs/箱	净重(kg)	毛重(kg)
内贸	M8	70*70*7	380*380*345	--	400	10.50(1±10%)	11.80(1±10%)

上述包装数量和重量只针对图示包装方式, 当为其它包装方式时包装数量和重量会存在差异, 以上重量为预估重量具体以实物为准。

安装部分

一、整体连接图

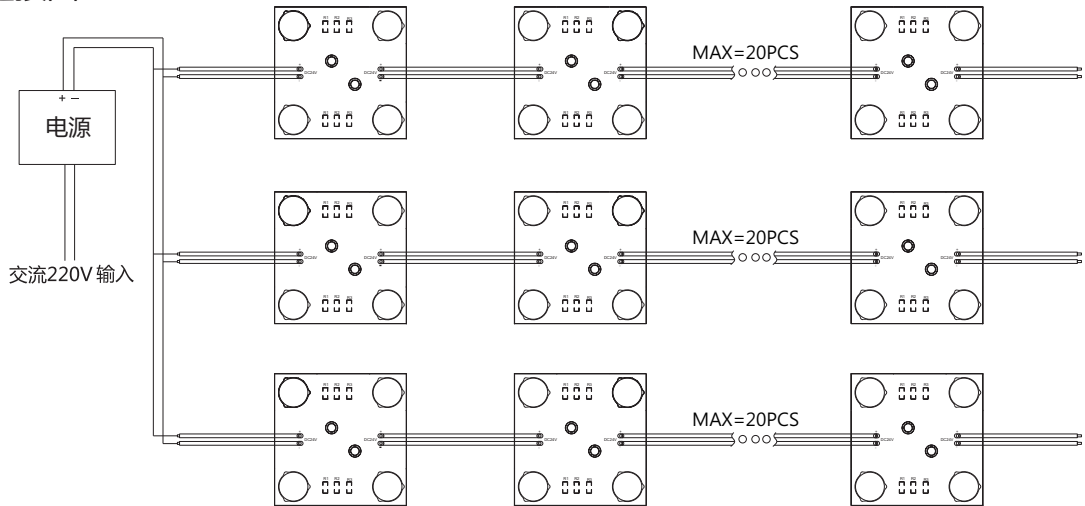

二、安装数据

	透光材料	灯箱深度 cm	表面照度 lux	均匀度	安装密度 PCS/m ²	间距(X*Y) ^① cm	功率密度 W/m ²	目视效果
M8 ^②	白色软膜	6	5520-6650	0.83	5*5	20*20	100	OK
		8	3610-4350	0.83	4*4	25*25	64	OK
		10	3410-4010	0.85	4*4	25*25	64	OK
		12	2690-3180	0.85	3*3	30*30	36	OK
		15	2200-2540	0.87	3*3	30*30	36	OK
		18	1960-2150	0.91	3*3	30*30	36	OK

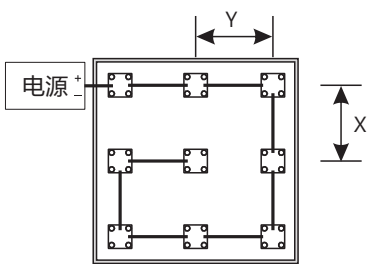

- 备注：
1. 模组与模组横向中心间距，标识符号X；
 2. 模组与模组纵向中心间距，标识符号Y；
 3. 若单点模组，点阵为正方形排列，即X=Y；
 4. 灯箱深度H>18cm,增多数量，以满足表面照度要求；
 5. 如需要其他数据，请找销售人员索要；
 6. 客户可定制线长；
 7. 上述数据适用于一般要求，如果有严格的要求，可增加数量提高密度，来满足实际要求。
 8. 模组按照中心旋转，不影响使用效果，见上图。

常见排布方案：

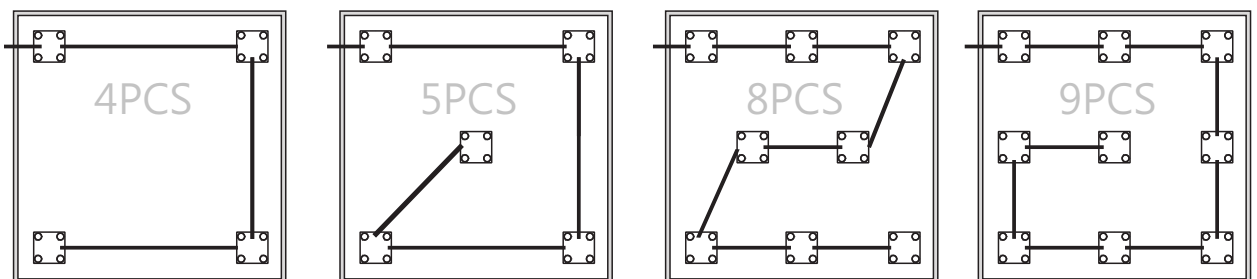

三、产品部件和所需工具示意图

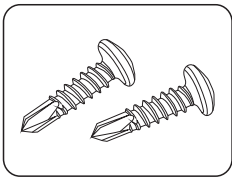

螺丝 (M4)

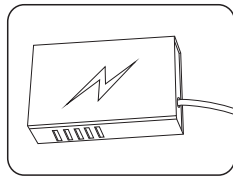

LED电源

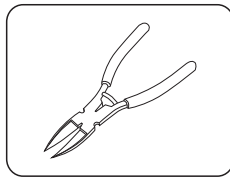

自备工具：斜口钳

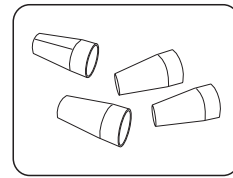

连接端子

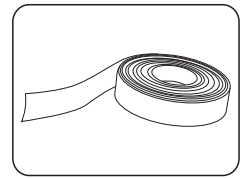

绝缘胶

四、安装步骤

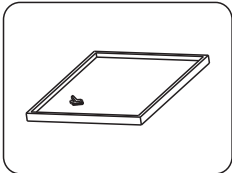

① 对安装表面的杂物进行清洁，确保安装表面清洁干净。

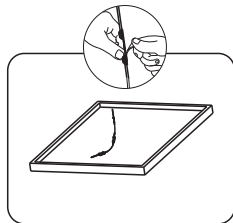

② 把模组背面胶离型纸剥落，把模组粘贴于灯箱底部

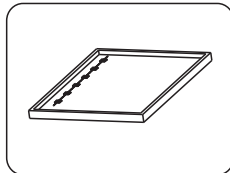

③ 预固定好产品后,确保产品平整,均匀地分布在灯箱里面

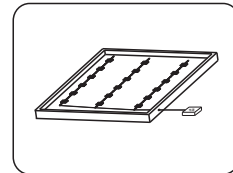

④ 打好螺丝,固定好产品,检查线路,确保无误,方可通电点亮

五、安装注意事项及其他：

- 安装前，请核对产品各参数是否和需求一致(产品参数见《产品规格书（或说明书）》或标签)。
- 使用的电源和负载的电压、电流、功率必须与本产品相符。
- 请按接线图正确接线（先接负载再接电源，或送电）操作过程中注意避免短路。
- 产品导线正负极与电源输出端正负极要正确连接，否则会导致灯不亮。
- 电源线拧入接线端子是否牢固，以徒手不能拔出为宜。
- 接线端子必须做好有效的防水和防腐蚀处理。
- 在拉布灯箱内安装本光电产品后，须在48小时内进行蒙布处理；严禁安装产品后的灯箱不蒙布地使用或者长期闲置。

六、产品常见故障及排查方法

产品简单故障速查表		
故障现象	可能原因	解决方法
所有LED不亮	1.市电没供电	送电
	2.电源输出端开路或短路，引起电源自动保护	排除故障，重新送电
	3.产品供电端极性接反	
部分LED不亮	1.部分电源没有供电	检查供电系统，排除故障
	2.部分产品供电电路出错	
	3.个别产品极性接反	正确接线
LED亮度不均或亮度不够	1.电源超负荷	增大电源负荷量
	2.电源输出端损耗过大	确保产品工作电压误差在标准电压的±5%以内，或保持电路各支路损耗保持平均
	3.产品串接数量过多	调整各供电支路的产品数量，各支路不能超过最大级联数或级联长度要求
LED闪烁	1.接线点接触不良	找出故障点，排除故障
	2.电源故障	确保产品工作电压误差在标准电压
	3.未按要求使用产品	确保遵照产品说明使用产品

▲ 警告：

- 严禁拆卸或修改此灯，灯珠表面禁止锐物触碰。
- 安装过程中，严禁带电作业。
- 严禁使用任何油剂化学溶剂。
- 使用中玻璃胶固定产品时，须在宽敞并空气流通的环境中待胶体固化24小时以上，再进行封闭。
- 安装过程中，请将未接入主线的尾端及各支路连接点，按要求做好绝缘、防水和防腐处理。
- 如需加长产品供电端电源线，须按照要求选用18AWG（导线截面积为0.75平方毫米）或更粗线芯的线材，以免导线过流发热引起不良后果。
- 供电前，请确认供电电压是否符合要求，线路安装是否正确。
- 本产品系广告标识类产品，请勿作为主照明使用
- 严禁超级级联数或级联长度使用。
- 电源和产品间的电源连线不能过长，如无特殊规定，一般为2米长，否则线损增大，导致产品首尾端亮度不一致。
- 安装、维修、保养必须是专业人员作业，严禁非专业人员作业。

七、申明及回收事宜

申明：

- 如果此产品外部线损坏，必须由制造商或其服务代理商或有类似资格的人更换，以免产生危险。
- 本手册中所给的技术参数均为典型值，仅供参考，具体参数以实测报告为准。
- 本手册所有产品图示均为示意图，具体以实际所收货品为准。
- 本产品若有变更，恕不另行通知。

回收处理事宜：

- LED照明产品属于电子产品范畴，请按照WEEE的相关指令进行回收处理。

八、应用案例

1.软膜天花



2.广告灯箱

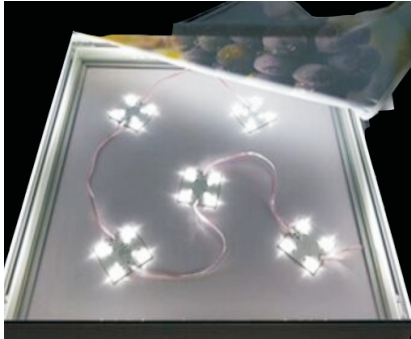

版本	修订人	修订项	发布日期
A1.0	曾国辉	正式发行	2019-05-22
A1.1	曾国辉	更新产品尺寸	2019-07-23
A1.2	陈波	第5页中、安装注意事项中增加“在拉布灯……长期闲置”	2020-11-18
A1.3	曾国辉	资料全面升级	2021-05-18
A1.4	曾国辉	增加“产品可调光”及图标，增加“产品尺寸公差”	2023-02-24
备注栏：定制版本，采用版本号D; 草稿版本，采用版本号C; 标准版本，采用版本号A;			