

产品规格书

产品型号：ST6 2.0

产品中文名称：5630 注塑防水模组

编制：刘经鹏

审核：曾国辉

批准：何军

日期：2016-01-18

文件状态： 草稿 正式发行

文件修订记录

版本	修订人	修订项	发布日期
A1.0	刘经鹏	首次发行	2015-07-28
A1.1	刘经鹏	1、增加了红灯光电参数 2、修改了结构尺寸图纸	2016-01-18
A1.2	曾国辉	增加“支持调光”“增加尺寸公差”	2023-02-22
A1.3			

产品规格书

产品名称: 5630 注塑防水模组 **产品用途:** 室内灯箱、广告灯箱、吸塑字等。

系列型号: ST6 2.0 **适用场合:** 地铁、超市、公共汽车站、大型商场等。



产品特点:

- 1、本产品采用注塑外形，产品更加美观；
- 2、二次光学设计,160度视角,发光均匀，没有光斑；
- 3、优异的衰减性能；
- 4、防护等级最佳密封IP65；
- 5、采用铝基板优良的散热性能，使灯珠芯片使用寿命更长；
- 6、输入电压:DC12V。
- 7、支持PWM、0-10V、DALI、DMX调光；

安装方式: 背面贴胶+打螺丝固定。

级联可剪,单模组可剪。

光电参数:

产品型号	发光颜色	色温(K) 波长(nm)	发光角度 (°)	光通量 (lm/pcs)	显色指数 Ra	光效 (lm/W)	电压 (DC/V)	功率 (W/PCS)
ST6 2.0-2	白光	≥2800	160	86	≥80	60	12	1.44
ST6 2.0-2	红光	626	160	24	≥80	17	12	1.44
ST6 2.0-3	白光	≥2800	160	130	≥80	90	12	1.44
ST6 2.0-3	红光	626	160	36	≥80	25	12	1.44

备注: 此为典型值，实际应用中会有一定波动，如果选用不同档位的灯珠，色温会不同，光通量有一定的浮动。

其它参数:

产品型号	发光颜色	标准级联数量 (pcs)	工作环境温度 (°C)	存储环境温度 (°C)	防护等级
ST6 2.0	白色/红色	30	-25~+60	-25~+70	IP65

备注:

- ① 测试环境温度为 $25 \pm 2^{\circ}\text{C}$ ；
- ② 以上数据为典型值，产品的实际参数可能会不同于典型数据。数据如有更改，恕不另行通知。

外形尺寸图:

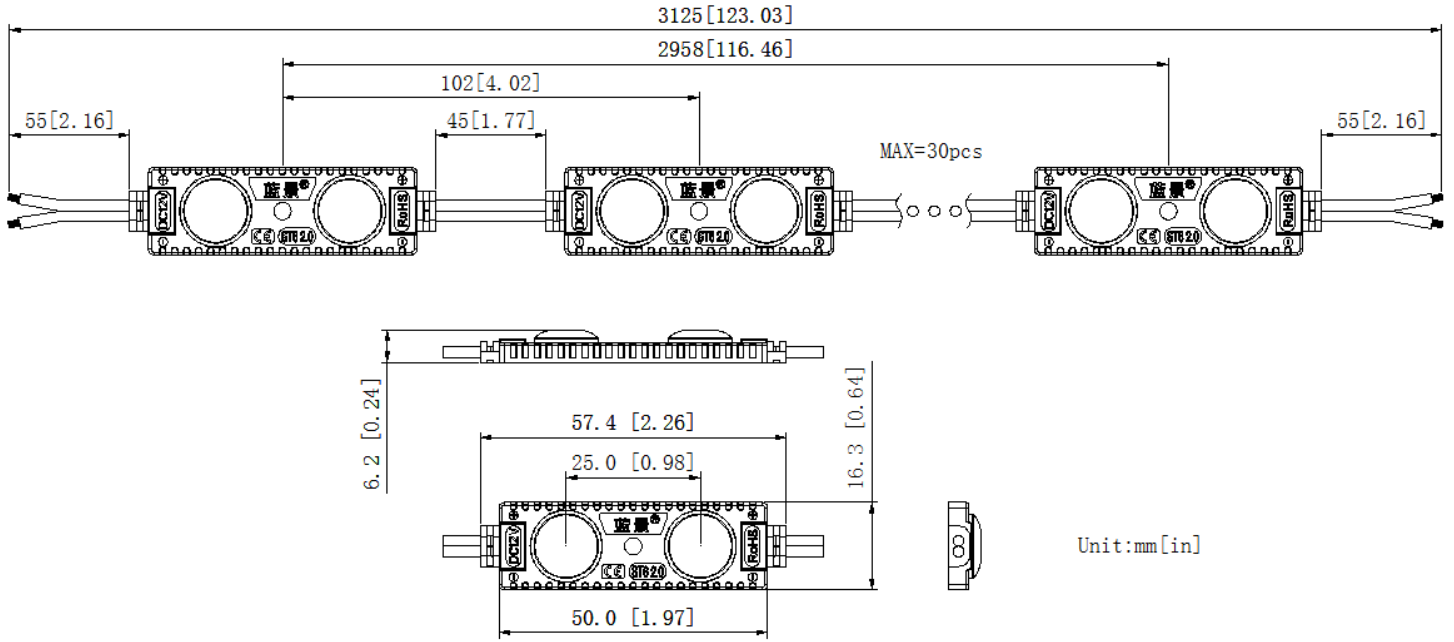

ST6-2(带ST6 2.0+蓝景+ROSH+CE字符)

→ X

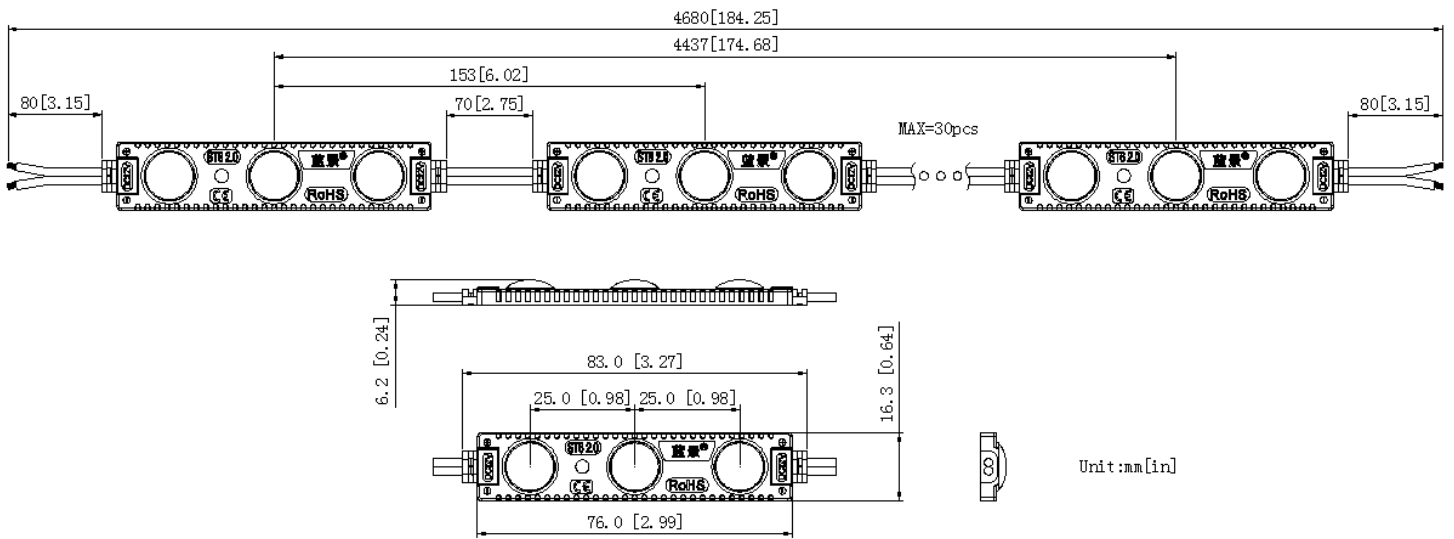

ST6-3(带ST6 2.0+蓝景+ROSH+CE字符)

关于公差: 长度±0.2mm[0.008inch], 宽度±0.2mm[0.008inch], 高度±0.2mm[0.008inch];

包装示意图 1:

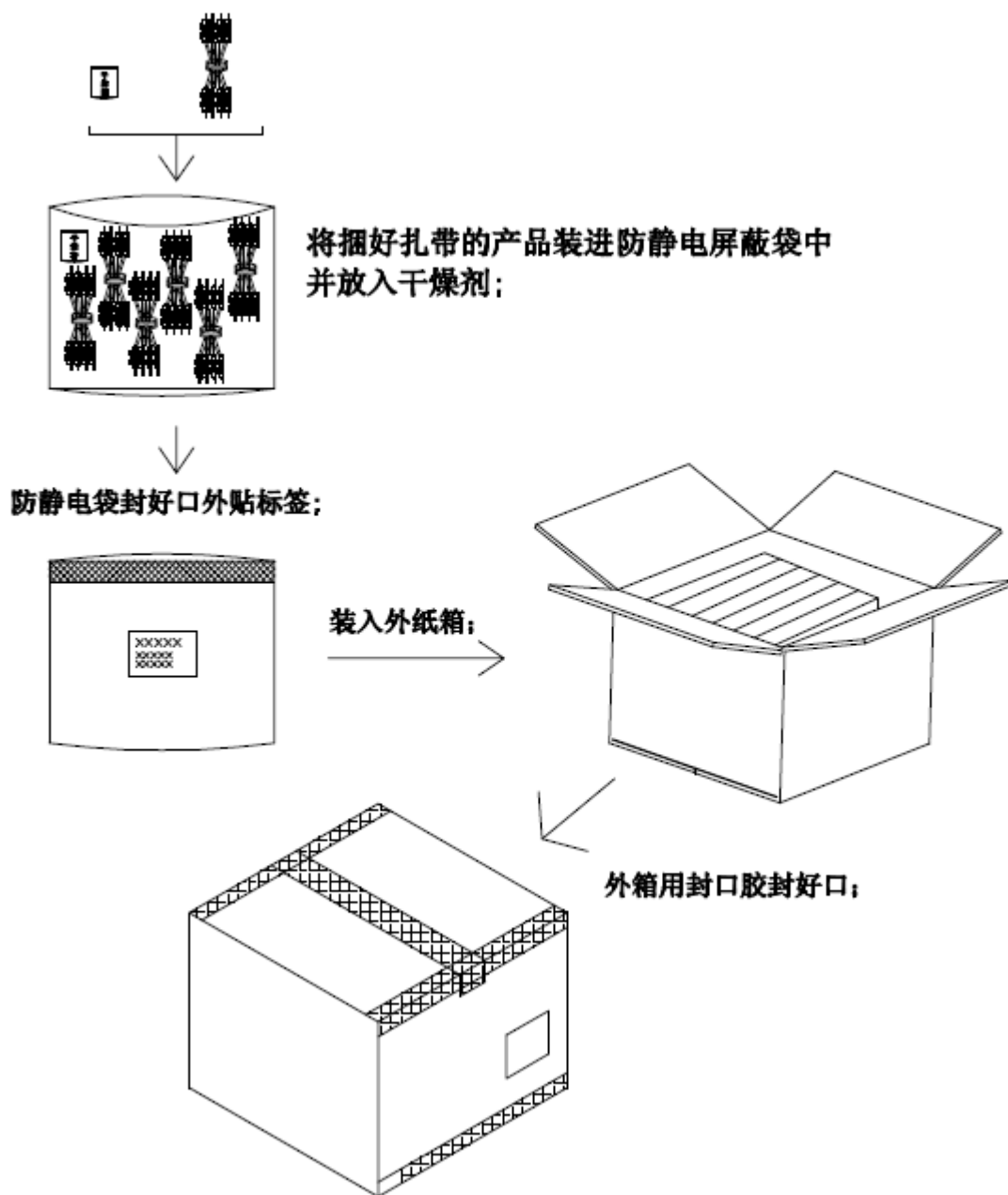

包装说明:

- 1、本产品采用防静电屏蔽袋（中性240*350mm）密封(真空)装载;
- 2、纸箱尺寸: 570*375*285mm;
- 3、每串级联数量为30PCS, 一个防静电屏蔽袋ST6-2装载4串, ST6-3装载3串, 一个外箱装20个防静电屏蔽袋;
- 4.

产品名称	产品尺寸(mm)	总数(PCS)	净重(kg)	毛重(kg)
ST6 2.0-2	57.4*16.3	2400	18.0 (1±10%)	20.0 (1±10%)
ST6 2.0-3	83*16.3	1800	21.9 (1±10%)	23.9 (1±10%)

5、上述包装数量和重量只针对图示包装方式, 当为其它包装方式时包装数量和重量会存在差异, 具体以实物为准。

包装示意图 2:

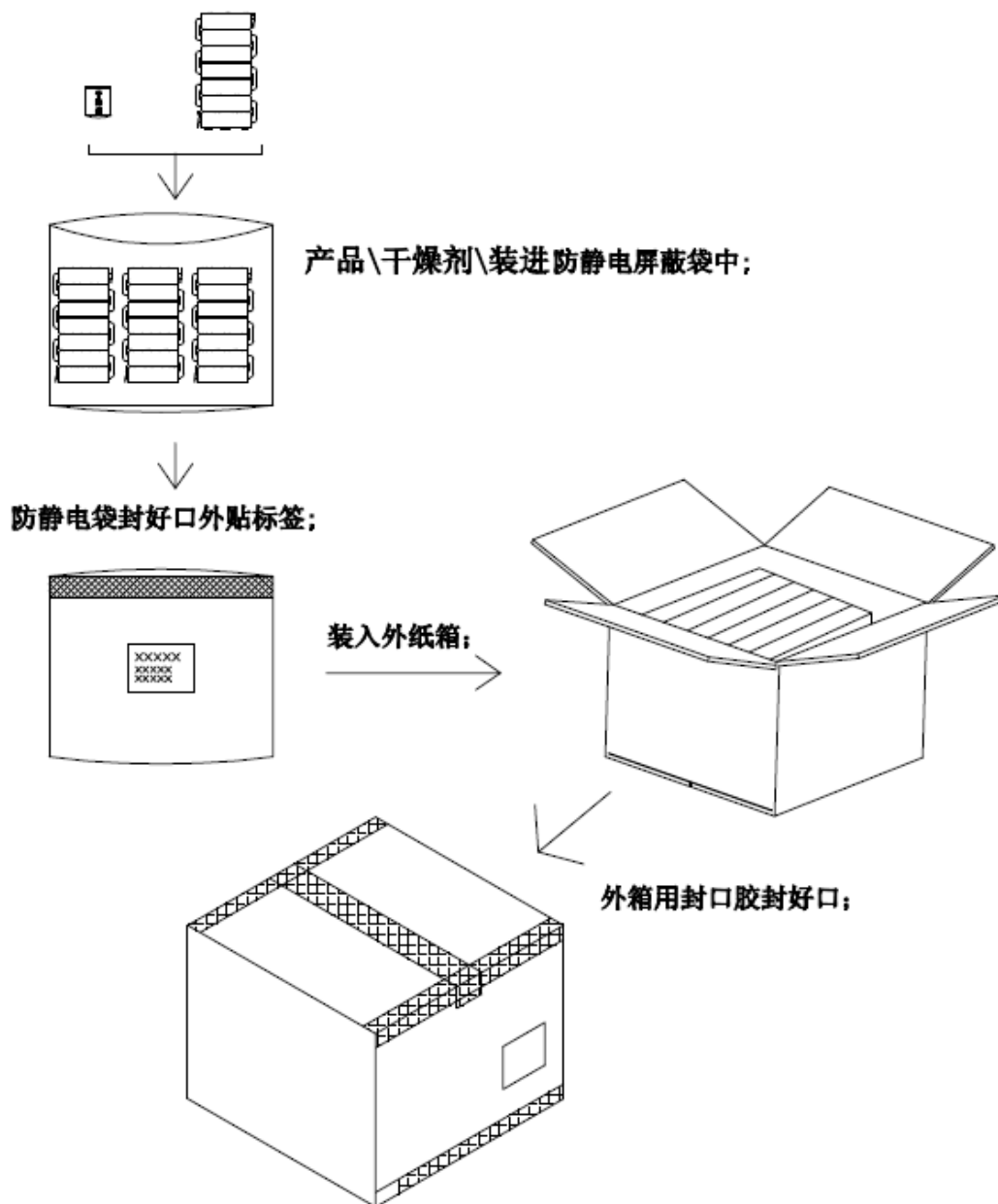

包装说明:

- 1、本产品采用防静电屏蔽袋密封装载；
- 2、纸箱尺寸：570*375*285mm；
- 3、每串级联数量为30PCS，一个防静电屏蔽袋ST6-2装载4串，ST6-3装载3串，一个外箱装20个防静电屏蔽袋；
- 4.

产品名称	产品尺寸(mm)	总数(PCS)	净重(kg)	毛重(kg)
ST6 2.0-2	57.4*16.3	2400	18.0 (1±10%)	20.0 (1±10%)
ST6 2.0-3	83*16.3	1800	21.9 (1±10%)	23.9 (1±10%)

5. 上述包装数量和重量只针对图示包装方式，当为其它包装方式时包装数量和重量会存在差异，具体以实物为准。