

产品规格书

产品型号：BV-ST2 6.0

产品中文名称：2835 注塑防水模组

编 制：_____

审 核：_____

批 准：_____

日 期：_____

文件状态： 草稿 正式发行

文件修订记录

版本	修订人	修订项	发布日期
A1.0	骆贵林	首次发行	2016-01-11
A1.1	骆贵林	增加外贸版	2016-01-21
A1.2	刘经鹏	增加有色灯光电参数	2016-04-15
A1.3	曾国辉	增加“不支持调光”“增加尺寸公差”	2022-02-22

产品规格书

产品名称： 2835 注塑防水模组

产品用途：

产品型号： BV-ST2 6.0

广告灯箱、吸塑字、平板字、金属字等。

产品特点：

- 1、光源采用2835LED;
- 2、本产品采用注塑外形，使产品更加美观;
- 3、防护等级最佳密封IP65；
- 4、采用铝基板优良的散热性能，使灯珠芯片使用寿命更长;
- 5、输入电压:DC12V。
- 6、支持PWM、0-10V、DALI、DMX调光;

安装方式：背面贴胶。

级联可剪,单模组可剪。



2点ST2 6.0中文版



2点ST2 6.0英文版



3点ST2 6.0中文版



3点ST2 6.0英文版

光电参数：

产品型号	发光颜色	色温 (K) 波长 (nm)	发光角度 (°)	光通量 (lm/pcs)	显色指数 Ra	光效 (lm/W)	电压 (DC/V)	功率 (W/PCS)
BV-ST2 6.0-2	白色	9000-12000	112	33-36	≥80	≥46	12	0.72
BV-ST2 6.0-2	红色	626nm	112	2-3	-	≥3	12	0.72
BV-ST2 6.0-2	黄色	591nm	112	12-14	-	≥17	12	0.72
BV-ST2 6.0-2	绿色	511nm	112	20-22	-	≥28	12	0.72
BV-ST2 6.0-2	蓝色	468nm	112	4-6	-	≥6	12	0.72
BV-ST2 6.0-3	白色	9000-12000	112	48-52	≥80	≥67	12	0.72
BV-ST2 6.0-3	红色	626nm	112	4-5	-	≥6	12	0.72
BV-ST2 6.0-3	黄色	591nm	112	18-20	-	≥25	12	0.72
BV-ST2 6.0-3	绿色	511nm	112	31-33	-	≥43	12	0.72
BV-ST2 6.0-3	蓝色	468nm	112	6-8	-	≥8	12	0.72

其它参数:

产品型号	标准级联数量(pcs)	单端供电最大级联数量 (pcs)	工作环境温度(°C)	存储环境温度(°C)	防护等级
BV-ST2 6.0-2	20	20	-25~+60	-25~+60	IP65
BV-ST2 6.0-3	20	20	-25~+60	-25~+60	IP65

备注:

- ① 测试环境温度为 25±2°C;
- ② 以上数据为典型值, 产品的实际参数可能会不同于典型数据。数据如有更改, 恕不另行通知。

外形尺寸图:

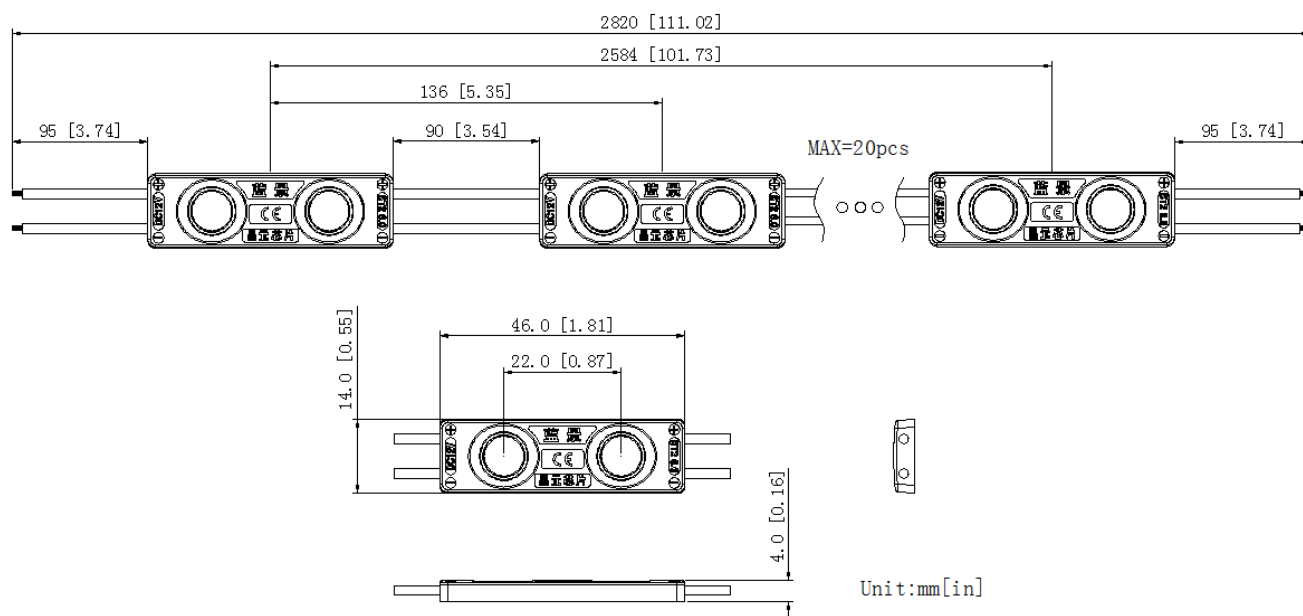

2点 ST2 6.0 (内贸)

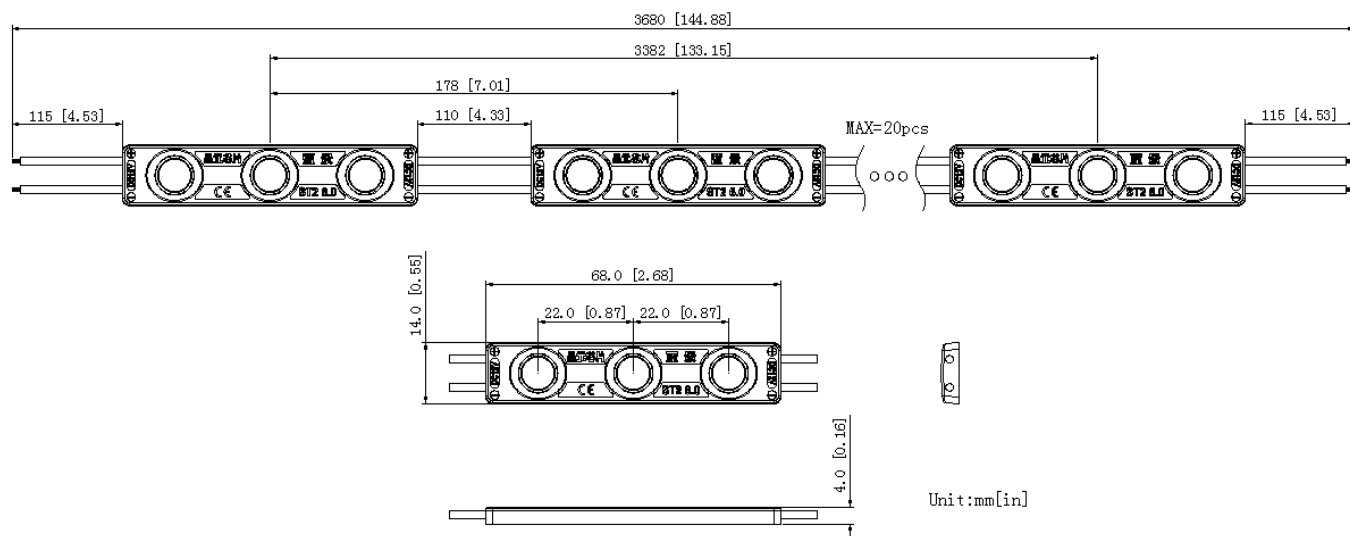

3点 ST2 6.0 (内贸)

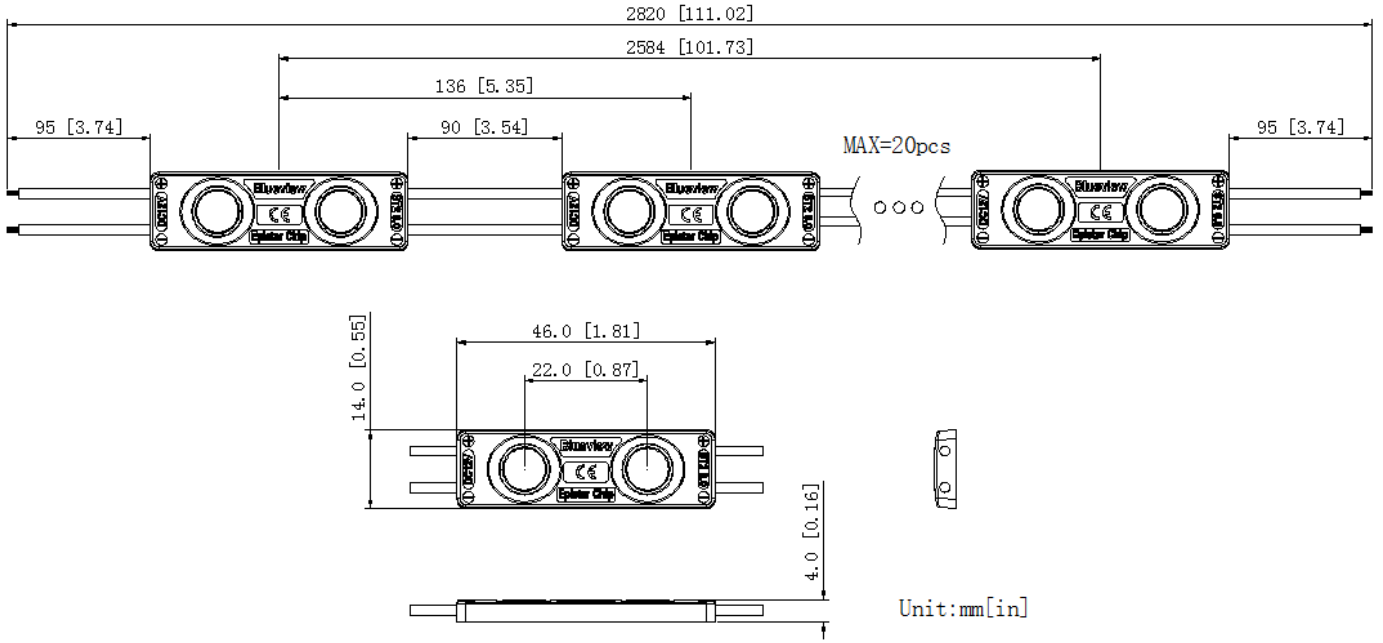

2点 ST2 6.0 (外贸)

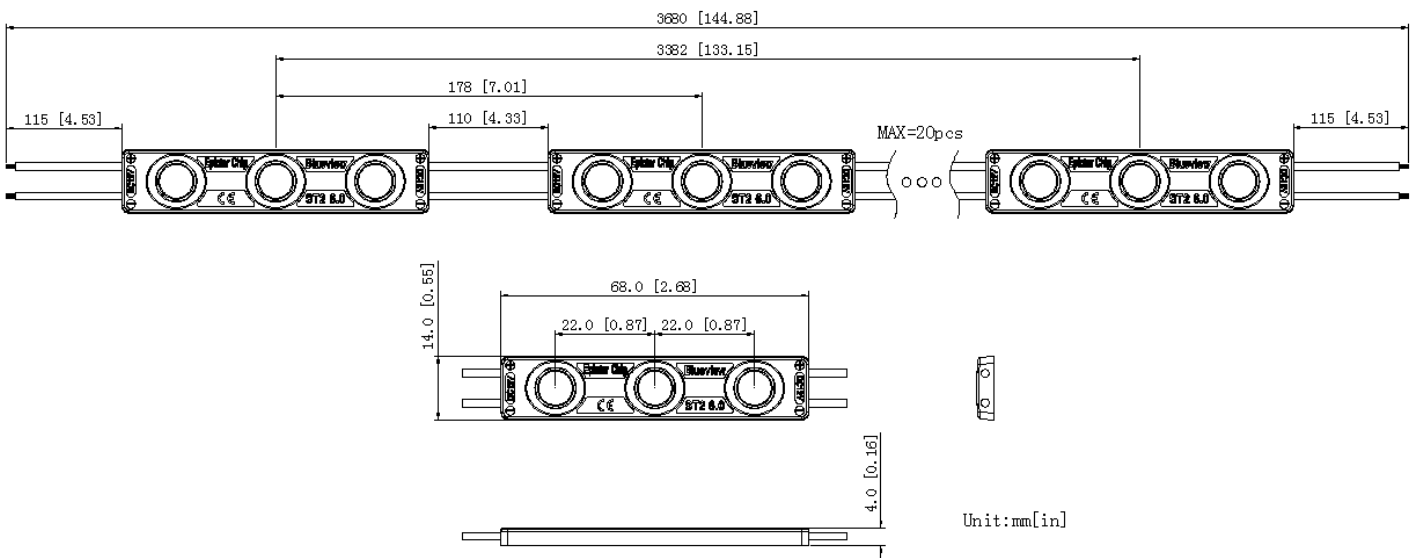

3点 ST2 6.0 (外贸)

关于公差：长度±0.2mm，宽度±0.2mm，高度±0.2mm；

配光曲线图:

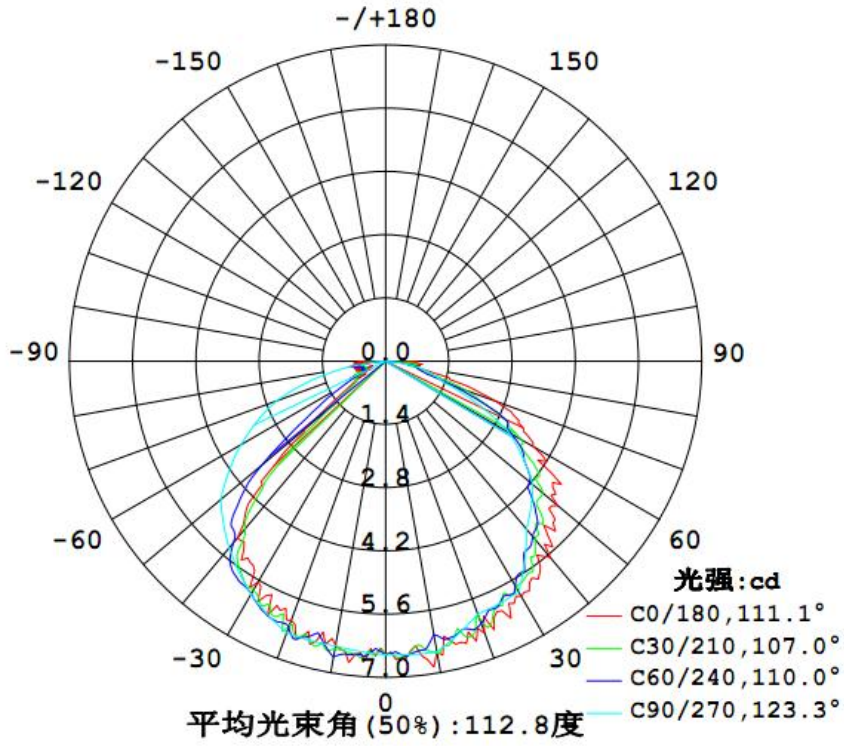

包装示意图 1:

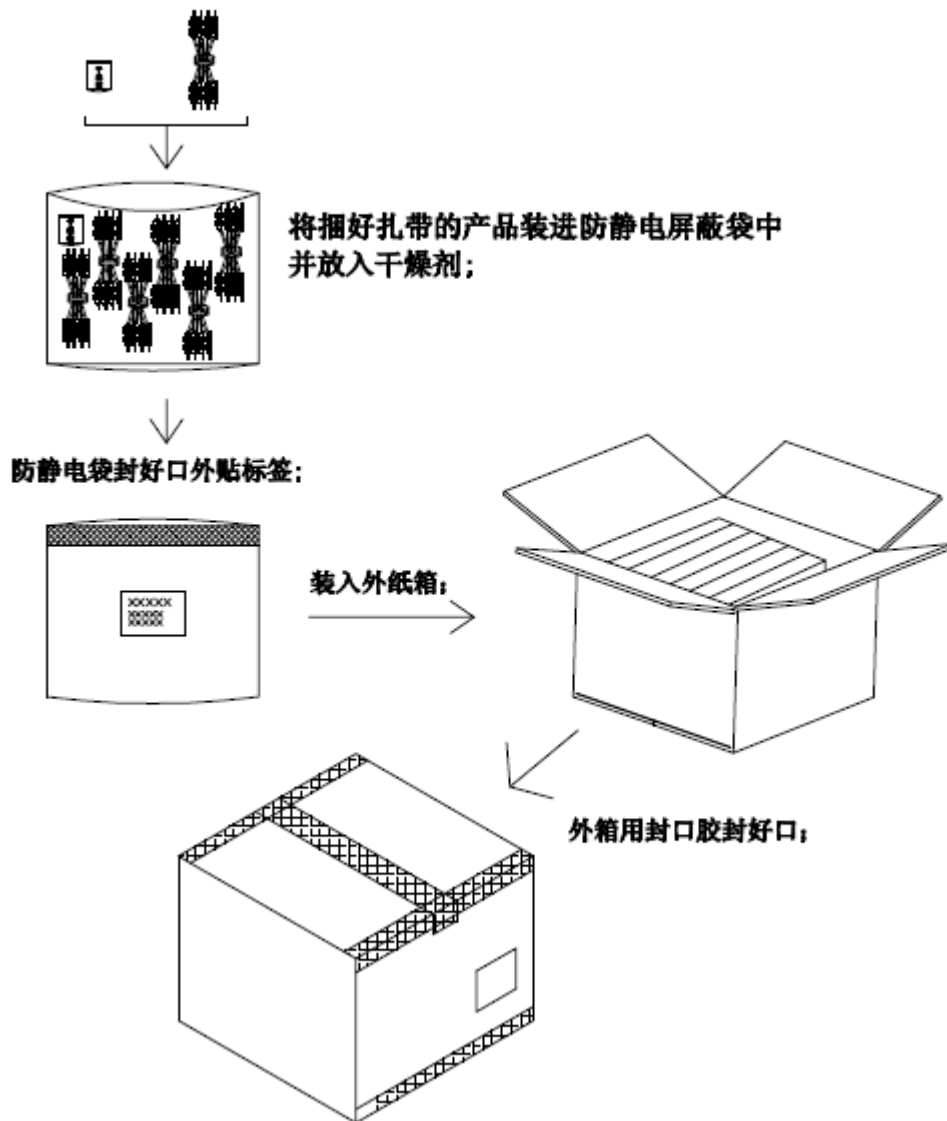

包装说明:

- 1、本产品采用防静电屏蔽袋密封装载，使用大号箱包装；
- 2、外箱尺寸：570*375*285mm；
- 3、每串级联数量为20PCS，2点产品一个防静电屏蔽袋装载7串，3点产品一个防静电屏蔽袋装载6串，一个外箱装20个防静电屏蔽袋。
- 4、

产品型号	产品尺寸(mm)	总数(PCS)	净重(kg)	毛重(kg)
BV-ST2 6.0-2	46*14	2800	20.44(1±10%)	21.77(1±10%)
BV-ST2 6.0-3	68*14	2400	19.92(1±10%)	21.22(1±10%)

- 5、上述包装数量和重量只针对图示包装方式，当为其它包装方式时包装数量和重量会存在差异，具体以实物为准。

包装示意图 2:

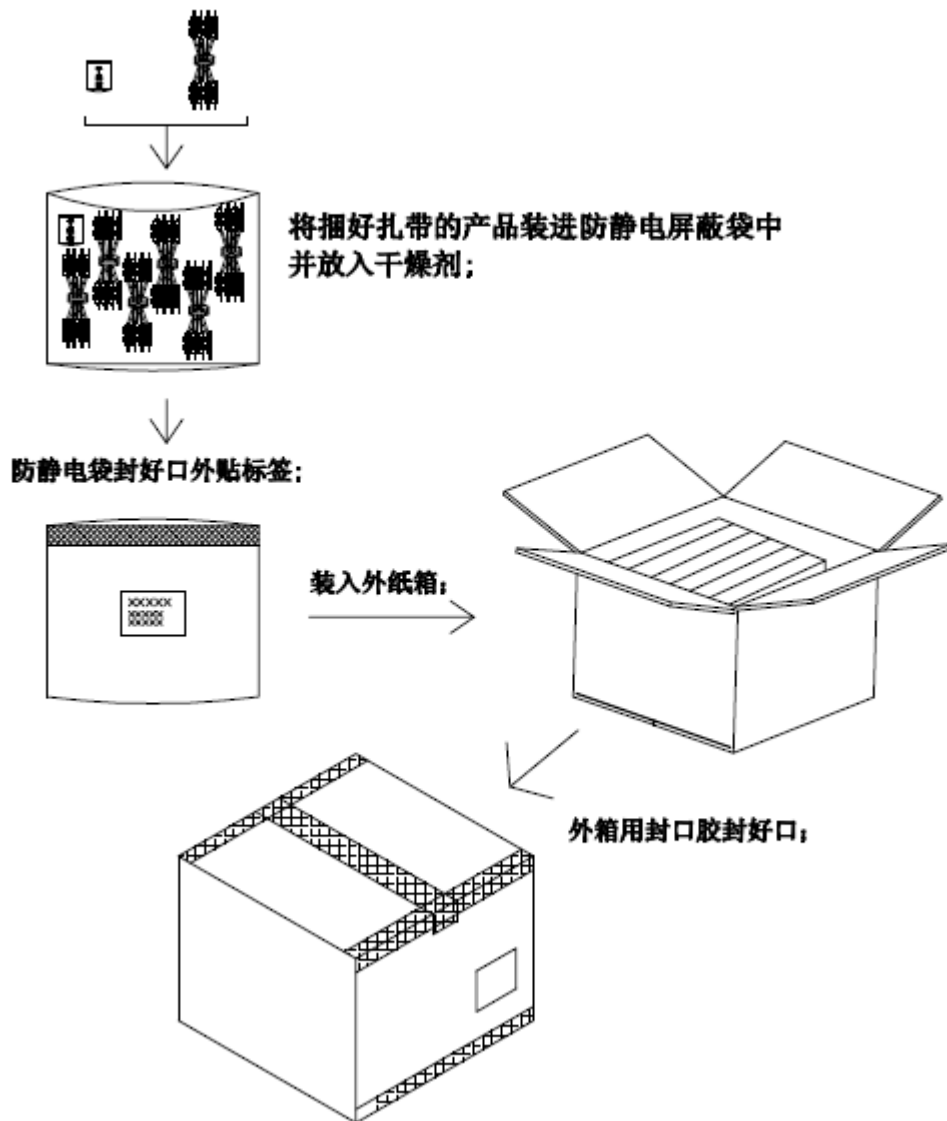

包装说明:

- 1、本产品采用防静电屏蔽袋密封装载，使用大号箱包装；
- 2、外箱尺寸：550*400*340mm；
- 3、每串级联数量为20PCS，2点产品一个防静电屏蔽袋装载7串，3点产品一个防静电屏蔽袋装载6串，一个外箱装20个防静电屏蔽袋。
- 4、

产品型号	产品尺寸(mm)	总数(PCS)	净重(kg)	毛重(kg)
BV-ST2 6.0-2	46*14	2800	20.44(1±10%)	21.87(1±10%)
BV-ST2 6.0-3	68*14	2400	19.92(1±10%)	21.32(1±10%)

- 5、上述包装数量和重量只针对图示包装方式，当为其它包装方式时包装数量和重量会存在差异，具体以实物为准。