

产品说明书

灌胶

12mm穿孔灯

CS2 Pro

标准

编制：胡文杰

审核：骆贵林

批准：刘凡忠



微信



官网

A

基础信息

BASIC INFORMATION

A-1	产品特性	03
A-2	光电参数及其它参数	03
A-3	产品结构尺寸及外观	04
A-4	配光角度及平均照度图	04
A-5	可靠性测试表	05
A-6	包装信息图表	05

B

安装信息

INSTALL INFORMATION

B-1	产品部件和所需工具示意图	06
B-2	安装步骤	06
B-3	安装注意事项	07
B-4	产品常见故障及排查方法	07
B-5	声明及回收事宜	07
B-6	应用案例	07
B-7	修订记录表	08

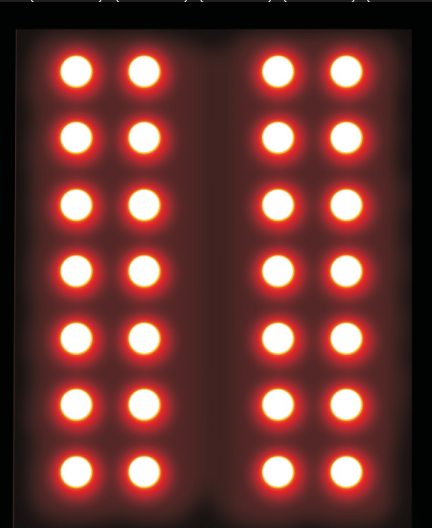
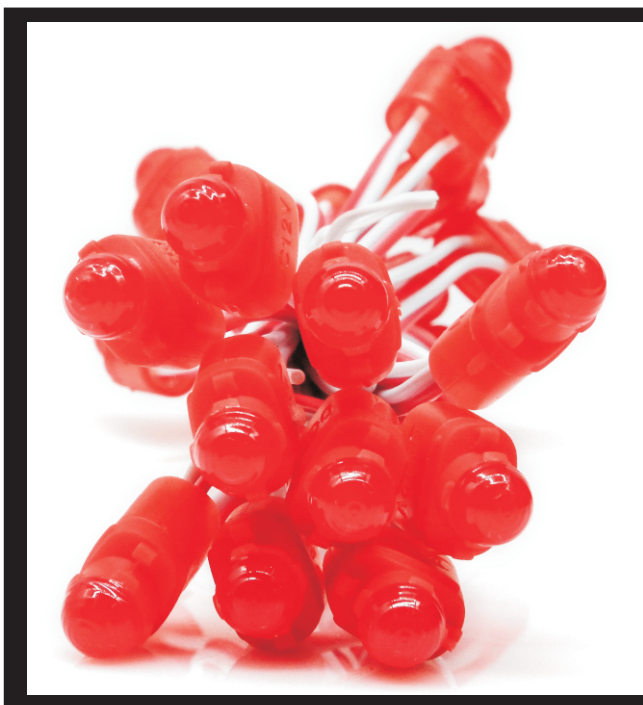
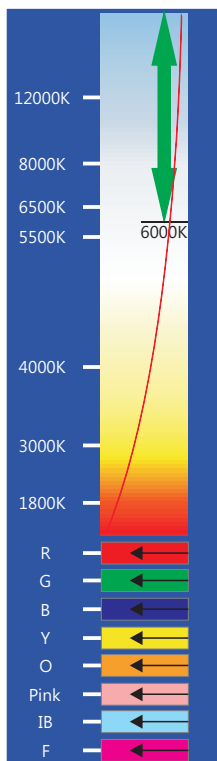

实测效果：

用途：适用于各类商超店铺，中大型广告招牌标识，楼顶大字、酒吧、室内氛围灯光、航空航海障碍物标识等；

产品特点：

- ◇ 12mm穿孔灯；发光直径12mm；
- ◇ 采用菲涅尔透镜，出光更均匀、柔和；
- ◇ 采用弹性卡位设计，灯箱板厚1-3mm均可安装；
- ◇ 采用扁尾设计，方便安装；
- ◇ 灌胶工艺，防水性能好；

安装方式：

穿孔安装；

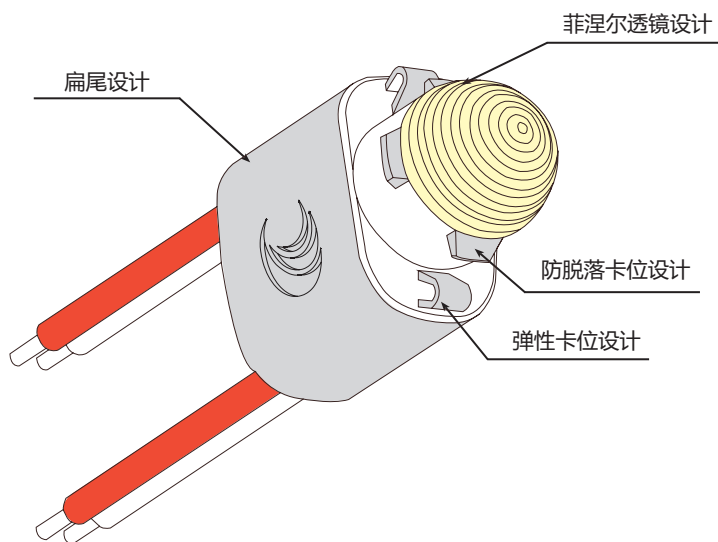

光电参数：

型号	光色	色温/波长(K/nm)	发光角度(°)	显色指数Ra	光通典型值(lm/pcs)	光效(lm/W)	电压(DCV)	功率(W/pcs)*
CS2 Pro	W	6000-7000	130	80+	17	90	12	0.18
	W	9000-12000	130	80+	16	88	12	0.18
	W	12000-15000	130	80+	15	87	12	0.18
	W	15000-20000	130	80+	15	84	12	0.18
	R	620-625	130	--	1.5	7.8	12	0.18
	G	520-525	130	--	2	11.1	12	0.18
	B	460-465	130	--	1.5	7.8	12	0.18
	Y	570-575	130	--	11	75	12	0.18
	O	600-610	130	--	5	27.8	12	0.18
	P	--	130	--	7	38.8	12	0.18
	IB	475-485	130	--	10	52.7	12	0.18
	F	--	130	--	1.5	8.3	12	0.18

其它参数：

型号	点数(点/pcs)	产品尺寸L*W*H(mm)	标准级联数量(pcs)	最大级联数量(pcs)*	工作环境温度(°C)	储运环境温度(°C)
CS2 Pro	1	17*13*22.5	50	50	-20~+60	-20~+70

- 备注：①.测试环境温度为 25±2°C；
 ②.以上数据为典型值，产品的实际参数可能会不同于典型数据，数据如有更改，恕不另行通知；
 ③.如果选用不同档位的灯珠，色温会不同，光通量有一定的浮动；
 ④.此处点数是指单个产品中的LED数量；
 * 光通量、功率误差±10%；
 * 最大级联数量指的是，单端供电时的最大级联数量。

产品尺寸：

单位：mm[inch]

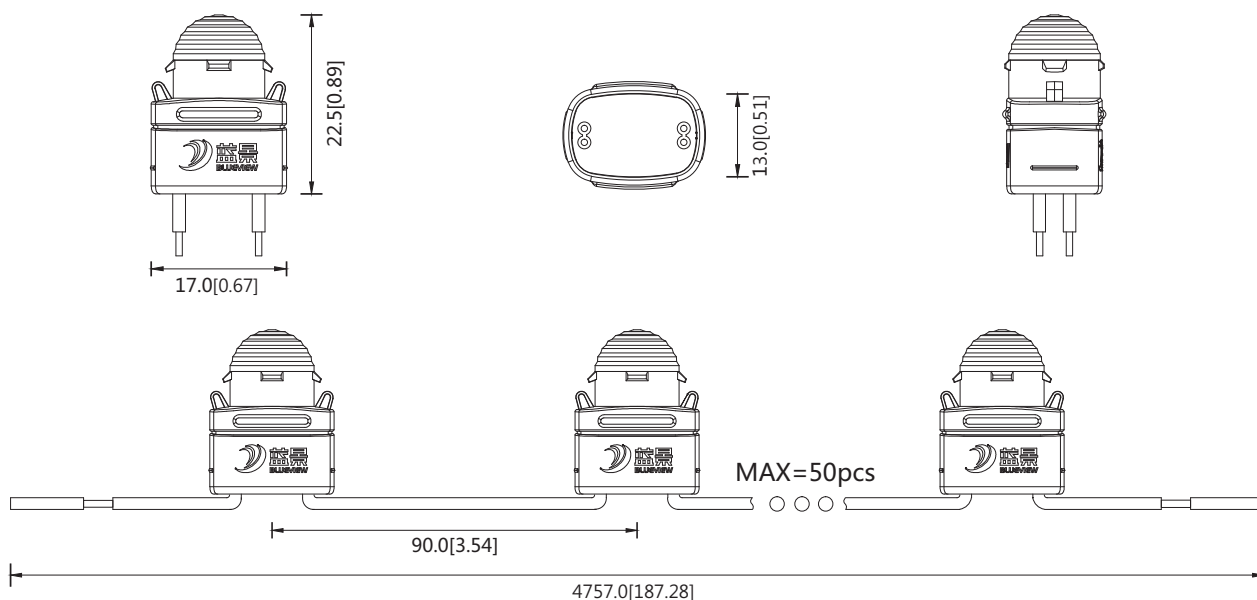

备注：如需详细尺寸，请联系业务员索要。

配光曲线：

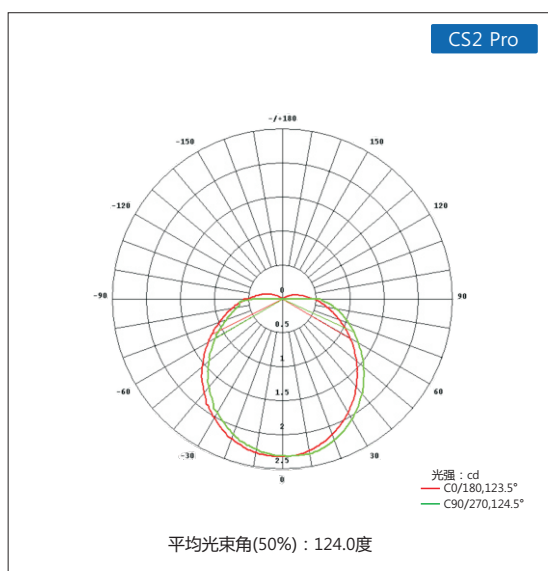

有效平均照度：

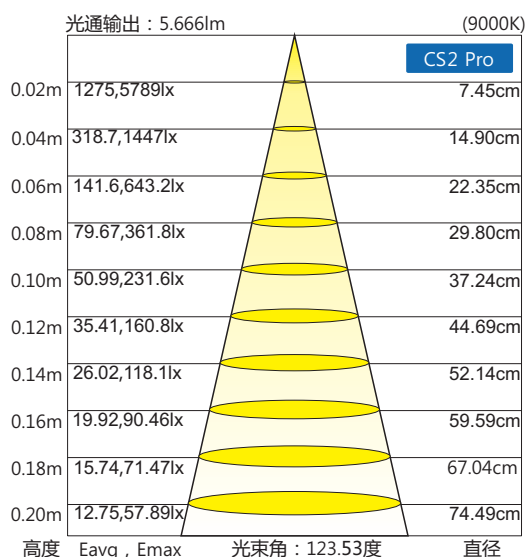

备注：以上两图是CS2 Pro在9000K时测试所得，如需其他型号数据与参数，请联系业务员索要。

安装板厚度及开孔要求：

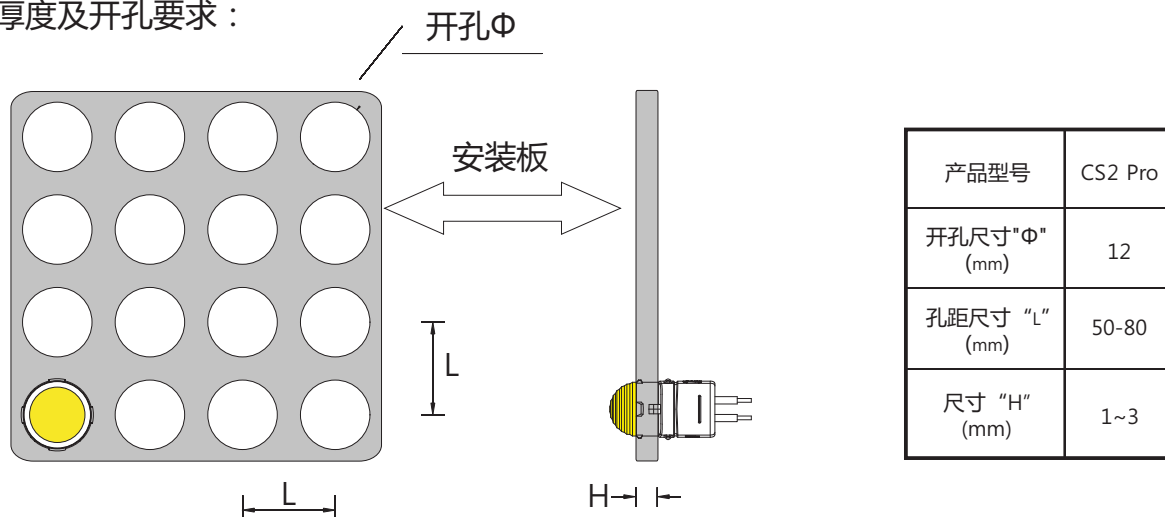

可靠性测试表：

实验类别	实验项目	参考标准	测试条件	结果
环境测试	PTC测试	蓝景标准	TH=-40-60°C/2h循环一次(温度保持时间15分钟, 升温、降温时间45分钟)	PASS
	冷热冲击测试	蓝景标准	TH=80°C/4h, TH=-40°C/4h持续通电循环点亮	PASS
	耐高温性能测试	蓝景标准	TH=80/60°C持续通电点亮	PASS
	抗紫外光性能测试	蓝景标准	TH=60°C, UVB:280~315nm	PASS
	常温老化	蓝景标准	TH=25°C, 持续点亮	PASS
其它测试	阻燃测试	蓝景标准	样品在针焰测试仪中垂直试样, 明火燃烧10秒后撤离, 观察样品自熄时间	PASS

包装示意：

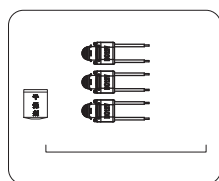

① 将检查OK的产品和干燥剂摆放整齐；

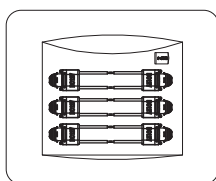

② ok的产品和干燥剂装入防静电屏蔽袋中；

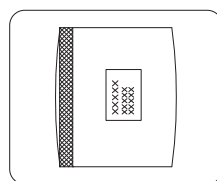

③ 将装好产品的防静电屏蔽袋封口, 并在屏蔽袋外面贴上产品标签；

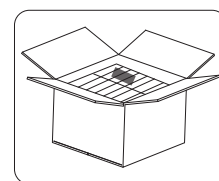

④ 将装袋后封好口的产品纵向并排装入纸箱, 产品装箱数量参照生产任务单；

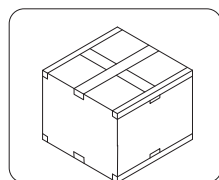

⑤ 用封口胶将外箱横向和纵向封好口；

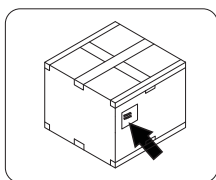

⑥ 在封好口的外箱外面贴上产品标签；

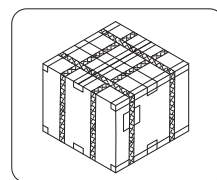

⑦ 将外箱外加上纸护角后横向和纵向各打上两根打包带；

包装说明：

贸易类型	型号	产品尺寸L*W(mm)	外箱尺寸(mm)	pcs/袋	袋/箱	净重(kg)	毛重(kg)
内/外贸	CS2 Pro	17*13*22.5	380*380*325	300	16	13.55(1±10%)	15.75(1±10%)

1. 本产品采用防静电屏蔽袋密封装载, 使用穿孔灯专用外箱包装；
2. 上述包装数量和重量只针对图示包装方式, 当为其它包装方式时包装数量和重量会存在差异, 以上重量为预估重量具体以实物为准。

安装部分

一、产品部件和所需工具示意图

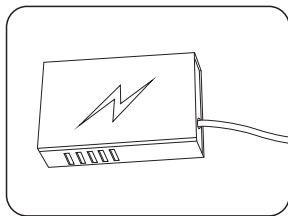

LED电源

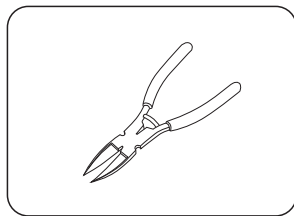

自备工具：斜口钳

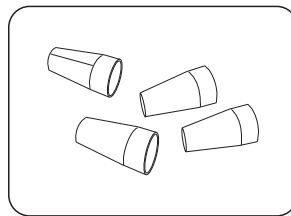

连接端子

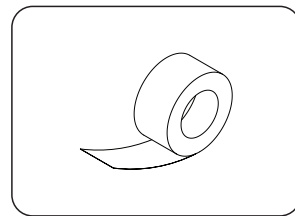

电工胶布

二、安装步骤

1. 穿孔安装

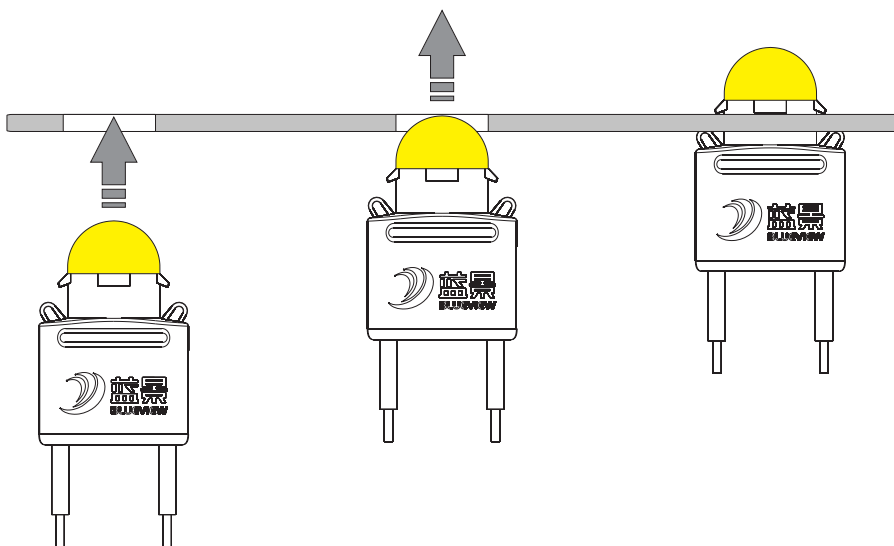

2. 安装步骤

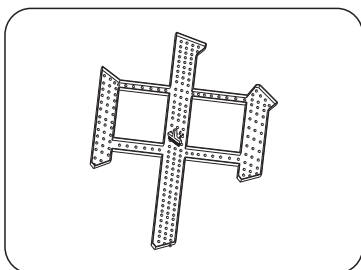

① 对安装表面的杂物进行清洁，确保安装表面清洁干净；

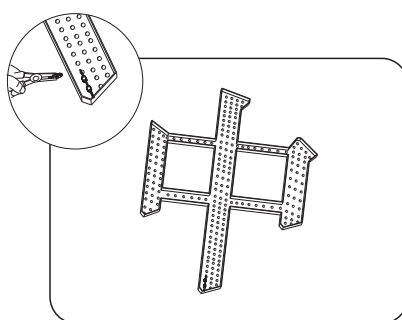

② 把模组装入字壳预留孔位中；

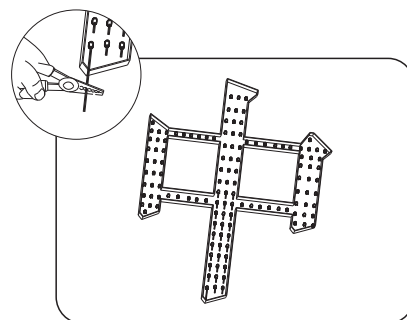

③ 预留所需模组数量，并把剪断后的线头做好防水绝缘处理；

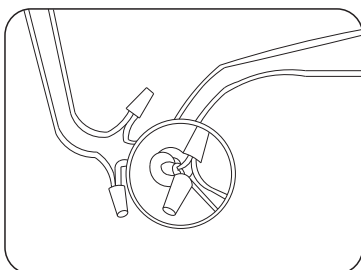

④ 若模组需要连接时，连接过程中应尽量安装2个接线端子进行固定，做好防水和绝缘处理；

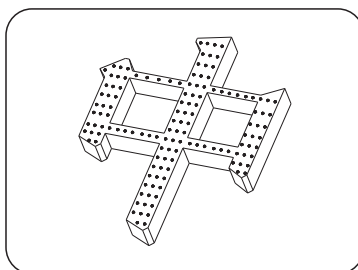

⑤ 把模组整理好，点亮即可；

⚠ 线头做好绝缘、防水和防腐处理，并以徒手不能拔掉为宜！

三、产品常见故障及排查方法

产品简单故障速查表		
故障现象	可能原因	解决方法
所有LED不亮	1.市电没供电	送电
	2.电源输出端开路或短路，引起电源自动保护	排除故障，重新送电
	3.产品供电端极性接反	
部分LED不亮	1.部分电源没有供电	检查供电系统，排除故障
	2.部分产品供电电路出错	
	3.个别产品极性接反	正确接线
LED亮度不均或亮度不够	1.电源超负荷	增大电源负荷量
	2.电源输出端损耗过大	确保产品工作电压误差在标准电压的±5%以内，或保持电路各支路损耗保持平均
	3.产品串联数量过多	调整各供电支路的产品数量，各支路不能超过最大级联数或级联长度要求
LED闪烁	1.接线点接触不良	找出故障点，排除故障
	2.电源故障	确保产品工作电压误差在标准电压
	3.未按要求使用产品	确保遵照产品说明使用产品

⚠ 警告：

- 严禁拆卸或修改此灯，灯珠表面禁止锐物触碰。
- 安装过程中，严禁带电作业。
- 严禁使用任何油剂化学溶剂。
- 使用中性玻璃胶固定产品时，须在宽敞并空气流通的环境中待胶体固化4小时以上，再进行封闭。
- 安装过程中，请将未接入主线的尾端及各支路连接点，按要求做好绝缘、防水和防腐处理。
- 如需加长产品供电端电源线，须按照要求选用20AWG（导线截面积为0.5平方毫米）或更粗线芯的线材，以免导线过流发热引起不良后果。
- 供电前，请确认供电电压是否符合要求，线路安装是否正确。
- 本产品系广告标识类产品，请勿作为主照明使用
- 严禁超级联数或级联长度使用。
- 电源和产品间的电源连线不能过长，如无特殊规定，一般为2米长，否则线损增大，导致产品首尾端亮度不一致。
- 安装、维修、保养必须是专业人员作业，严禁非专业人员作业。

四、安装注意事项及其他：

- 安装前，请核对产品各参数是否和需求一致(产品参数见《产品规格书（或说明书）》或标签)。
- 使用的电源和负载的电压、电流、功率必须与本产品相符。
- 请按接线图正确接线（先接负载再接电源，或送电）操作过程中注意避免短路。
- 产品导线正负极与电源输出端正负极要正确连接，否则会导致灯不亮。
- 电源线拧入接线端子是否牢固，以徒手不能拔出为宜。
- 接线端子必须做好有效的防水和防腐蚀处理。

五、声明及回收事宜

声明：

- 如果此产品外部线损坏，必须由制造商或其服务代理商或有类似资格的人更换、以免产生危险。
- 本手册中所给的技术参数均为典型值，仅供参考，具体参数以实测报告为准。
- 本手册所有产品图示均为示意图，具体以实际所收货品为准。
- 本产品若有变更，恕不另行通知。

回收处理事宜：

- LED照明产品属于电子产品范畴，请按照WEEE的相关指令进行回收处理。

六、应用案例（略）

