

产
品
说
明
书

注塑全彩

5050防水模组

CS7

标准

编制：杨宝林

审核：骆贵林

批准：刘凡忠



微信



官网

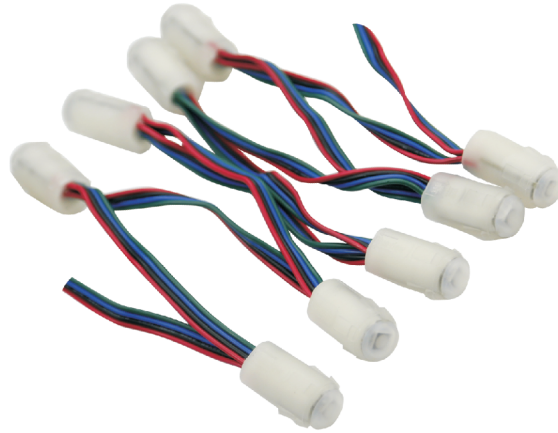

颜色：

用途：户内外穿孔外漏发光字。

产品特点：

安装方式：

- ◇ 光源采用贴片5050RGB灯珠；
- ◇ 逐点控制、恒流驱动；
- ◇ 长接连亮度无差异、信号无衰减；
- ◇ 支持断点续传；
- ◇ 单灯可剪、安装方便；
- ◇ 工作电压：DC5V；

穿孔安装。

光电参数：

型号	光色	波长(nm)	光通量(lm/串)	发光角度(°)	电压(DC/V)	功率(W/串)
CS7	R	620-625	36	107	5	6.5
	G	525-530	80	107	5	
	B	465-470	22	107	5	

其它参数：

型号	LED点数(点/PCS)	标准级联数量(PCS/串)	最大串接数量(串)	工作环境温度(°C)	存储环境温度(°C)
CS7	1	30	20	-25~+60	-25~+70

备注：

测试环境温度为 25±2°C；
以上数据为典型值，产品的实际参数可能会不同于典型数据，数据如有更改，恕不另行通知。

产品结构：

单位mm[inch]

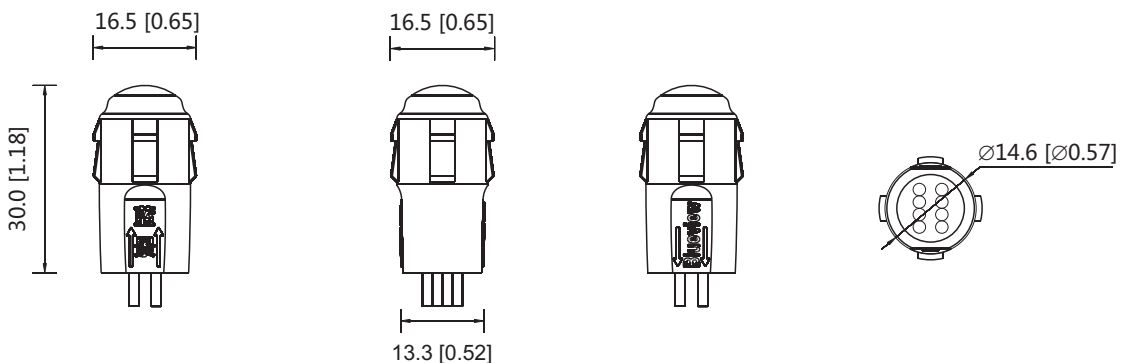

每一串产品的尺寸，以及与电源、控制器的接法：

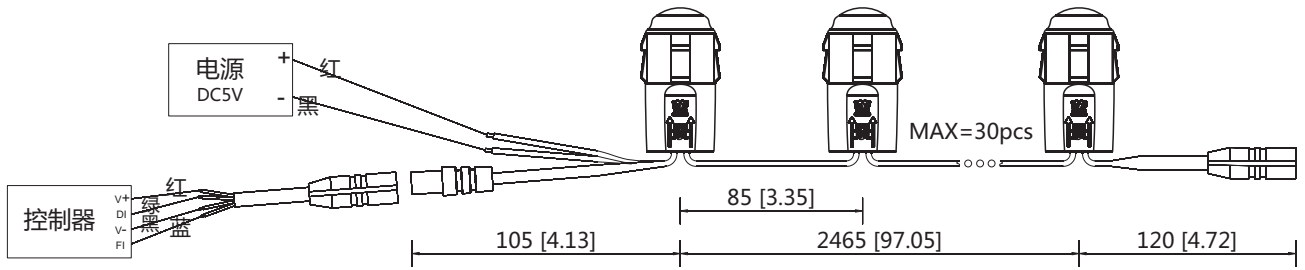

备注：
该产品必须接控制器才能点亮；

配光曲线：

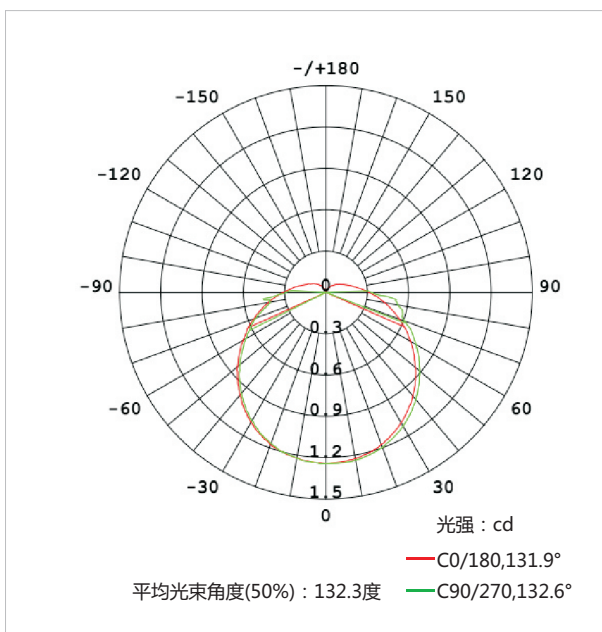

备注：以上数据是在RGB同时正常点亮，测试所得。

有效平均照度：

光通输出：3.431lm

1cm	2165,12587lx	4.43cm
2cm	541.2,13147lx	18.85cm
3cm	240.5,1399lx	13.28cm
4cm	135.3,4786.7lx	17.70cm
5cm	286.6,503.5lx	22.13cm
6cm	60.14,349.6lx	26.55cm
7cm	44.18,256.9lx	30.98cm
8cm	33.83,196.7lx	35.40cm
9cm	26.73,155.4lx	39.83cm
10cm	21.65,125.9lx	44.25cm
高度	Eavg, Emax	直径

光束角：131.36度

安装板厚度及开孔要求：

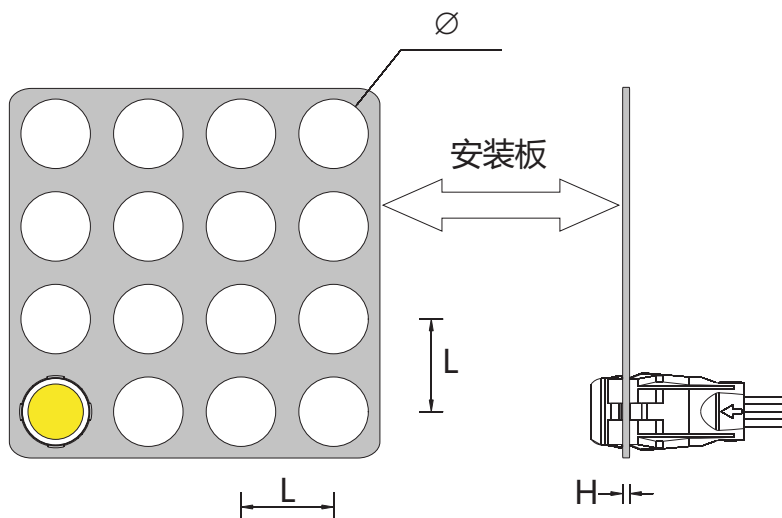

产品型号	CS7
开孔尺寸"∅" (mm)	15
孔距尺寸"L" (mm)	20~50
尺寸"H" (mm)	1~3

产品配件：

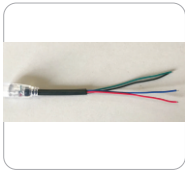

4P DC接头 (标配)
数量: 1PCS/20串



4P DC连接线 (标配)
数量: 1PCS/20串

其他说明

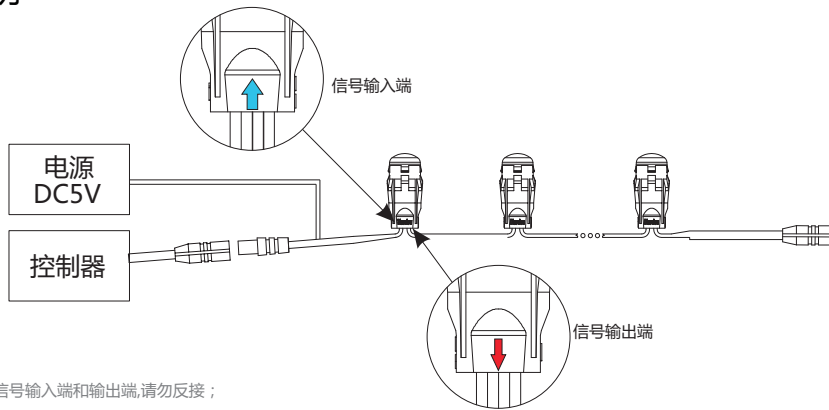

备注：
该产品有信号输入端和输出端,请勿反接；

包装示意：

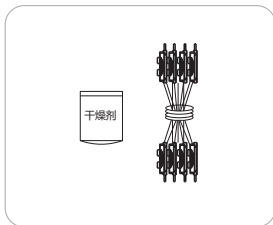

① 准备好干燥剂, 将产品捆好扎带

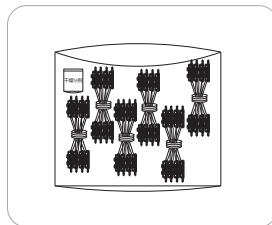

② 将捆好扎带的产品装进防静电屏蔽袋中 并放入干燥剂

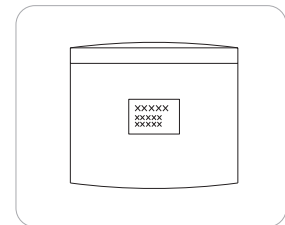

③ 防静电袋封好封口外贴标签

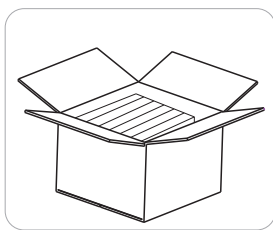

④ 装入外纸箱

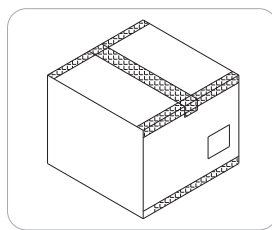

⑤ 外箱用封口胶封好口

包装说明：

贸易类型	型号	产品尺寸(mm)	纸箱尺寸 (mm)	总数(pcs)	净重(kg)	毛重(kg)
内贸	CS7	Ø16.5*33.5	570*375*285	2160	23.2(1±10%)	24.5(1±10%)
外贸	CS7	Ø16.5*33.5	550*400*340	2160	23.2(1±10%)	24.6(1±10%)

1. 本产品采用防静电袋密封包装，并使用大号箱包装；
2. 产品级联数30PCS/串，一个防静电袋装载4串，一个外箱装18个防静电袋；
3. 上述包装数量和重量只针对图示包装方式，当为其它包装方式时，包装数量和重量会存在差异，实际重量以实物为准；

